

ELNA 434 GUIA MOVIBLE

1. Para su seguridad desconectar la máquina antes de montar la guía.
Desatornillar el tornillo (A) e insertar la barra (B) en el agujero tal como muestra la figura.

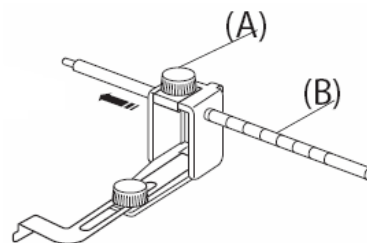

2. Encender la máquina.
Bajar el presatelas.
Aflojar el tornillo (C) e insertar la barra (B) en el agujero del presatelas (D). Aprentar el tornillo (C) firmemente.

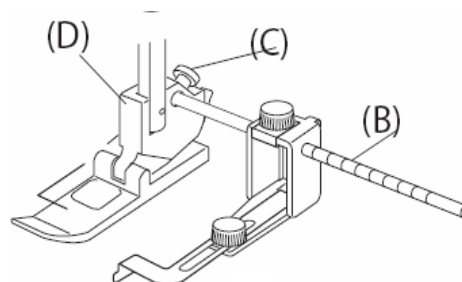

3. Alinear la guía (E) con la costura, la guía del tejido al tope o placa agujas
Apretar el tornillo (A) firmemente.

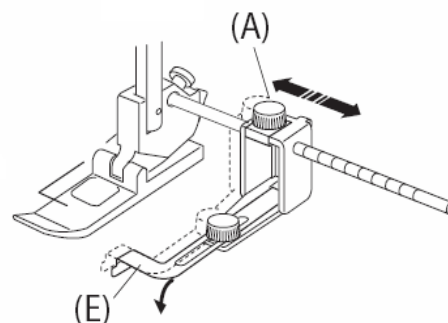

4. Aflojar el tornillo (F) y colocar la guía (E) en posición ajustándola hacia delante o hacia atrás
5. posiciones:
 - corta cuando guías la costura.
 - larga cuando guías el tejido.

5. Apretar el tornillo (F) .

6. Encender la máquina.

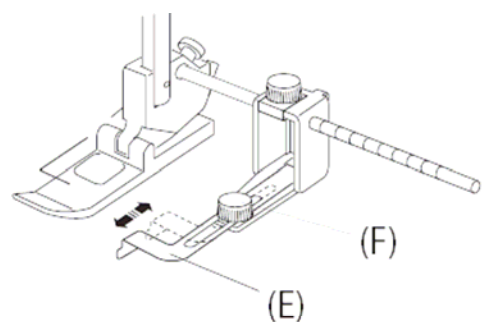

Part No. 795-806-102